



L14301E

22-10-21 REV.02



leovince.com - info@leovince.com



Europe Customer Service:
info@leovince.com

USA Customer Service:
infousa@leovince.com - +1-844-536-7625



INFORMAZIONI TECNICHE
TECHNICAL INFORMATION
INFORMATIONS TECHNIQUES
TECHNISCHE INFORMATIONEN
INFORMACIONES TECNICAS

ART. 14300E - 14301E
FULL SYSTEM
LV-PRO
LV-PRO CARBON

HONDA CB 650 R Neo sports café

(also fit 35kW version)

(Fitting with original under cowl requires optional kit LeoVince Art. 80004)

TYPE: RH02; 1/1; 1CV/1; 1/2; 1CV/2 - RH08; 1/1; 1CV/1; 1/2; 1CV/2;



ART. 14300E - 14301E

Nome/Given name/Prénom/Vorname/ Nombre

.....

Cognome//Surname/Nom/ Name/ Apellido

.....

Indirizzo /Address/Adresse/Adresse/ Dirección

.....

Targa veicolo/Vehicle registration plate/Plaque d'immatriculation/Kennzeichen des Fahrzeuges/Matrícula del vehículo

.....

Tel.

.....

Data e timbro del rivenditore

Date and seller's stamp

Date et tampon du revendeur

Datum und Stempel des Verkäufers

Fecha y sello del vendedor

NOTE / NOTES / REMARQUES /
ANMERKUNGEN / NOTAS

NOTE / NOTES / REMARQUES /
ANMERKUNGEN / NOTAS

INDICE - INDEX - INHALTSVERZEICHNIS - INDICE

Lista dei componenti/List of components Liste des composants/Inhaltsverzeichnis Lista de componentes	pag. 4
PESO/WEIGHT/POIDS/GEWICHT	pag. 5
Disegno tecnico/Technical drawing/Eclaté Technische Zeichnung/Despiece	pag. 6
Istruzioni di montaggio	pag. 10
Fitting instructions	pag. 12
Notice de montage	pag. 14
Montageanleitungen	pag. 16
Instrucciones de montaje	pag. 18
Foto/Photo/Photo/bilder/Foto	pag. 20

**LISTA DEI COMPONENTI - LIST OF COMPONENTS - LISTE DES
COMPOSANTS - VERPACKUNGSIHALT - LISTA DE COMPONENTES**

PHOTO 2

ITALIANO

- 1 - Silenziatore
- 2 - Collettore N°1/N°2/N°3/N°4
- 3 - fascetta FM4S
- 4 - Collettore 4/2/1
- 5 - Collettore
- 6 - Kit minuteria
- 7 - Staffa

ENGLISH

- 1 - Muffler
- 2 - Link pipe N°1/N°2/N°3/N°4
- 3 - clamp FM4S
- 4 - Link pipe 4/2/1
- 5 - Link pipe
- 6 - Fitting kit
- 7 - bracket

FRANCAIS

- 1 - Silencieux
- 2 - Tube de raccord N°1/N°2/N°3/N°4
- 3 - Collier FM4S
- 4 - Tube de raccord 4/2/1
- 5 - Tube de raccord
- 6 - Kit de fixation
- 7 - Patte

DEUTSCH

- 1 - Endschalldämpfer
- 2 - Verbindungsrohr N°1/N°2/N°3/N°4
- 3 - Halteschelle FM4S
- 4 - Verbindungsrohr 4/2/1
- 5 - Verbindungsrohr
- 6 - Haltesatz
- 7 - Halter

ESPAÑOL

- 1 - Silenciador
- 2 - Tubo de conexión N°1/N°2/N°3/N°4
- 3 - abrazadera
- 4 - Tubo de conexión 4/2/1
- 5 - Tubo de conexión
- 6 - Kit de montaje
- 7 - Soporte

ACCIAIO INOX

- cod. 3014124481
cod. 3014298201/2/3/4
cod. 307572505
cod. 3014298206
cod. 3014298208
cod. 3014298601
cod. 3014298501

STAINLESS S.

- cod. 3014124481
cod. 3014298201/2/3/4
cod. 307572505
cod. 3014298206
cod. 3014298208
cod. 3014298601
cod. 3014298501

ACIER INOX

- cod. 3014124481
cod. 3014298201/2/3/4
cod. 307572505
cod. 3014298206
cod. 3014298208
cod. 3014298601
cod. 3014298501

EDELSTHAL

- cod. 3014124481
cod. 3014298201/2/3/4
cod. 307572505
cod. 3014298206
cod. 3014298208
cod. 3014298601
cod. 3014298501

ACERO INOX

- cod. 3014124481
cod. 3014298201/2/3/4
cod. 307572505
cod. 3014298206
cod. 3014298208
cod. 3014298601
cod. 3014298501

CARBONIO

- cod. 3014124482
cod. 3014298201/2/3/4
cod. 307572505
cod. 3014298206
cod. 3014298208
cod. 3014298601
cod. 3014298501

CARBON FIBER

- cod. 3014124482
cod. 3014298201/2/3/4
cod. 307572505
cod. 3014298206
cod. 3014298208
cod. 3014298601
cod. 3014298501

CARBONE

- cod. 3014124482
cod. 3014298201/2/3/4
cod. 307572505
cod. 3014298206
cod. 3014298208
cod. 3014298601
cod. 3014298501

CARBON

- cod. 3014124482
cod. 3014298201/2/3/4
cod. 307572505
cod. 3014298206
cod. 3014298208
cod. 3014298601
cod. 3014298501

CARBONIO

- cod. 3014124482
cod. 3014298201/2/3/4
cod. 307572505
cod. 3014298206
cod. 3014298208
cod. 3014298601
cod. 3014298501



PHOTO 1



PESO - WEIGHT - POIDS - GEWICHT (Kg)			
ORIGINALE - STOCK - ORIGINE - ORIGINAL			8,50 (Kg)
	Stainless steel	Carbon	Titanium
LeoVince	5,699	5,464	/

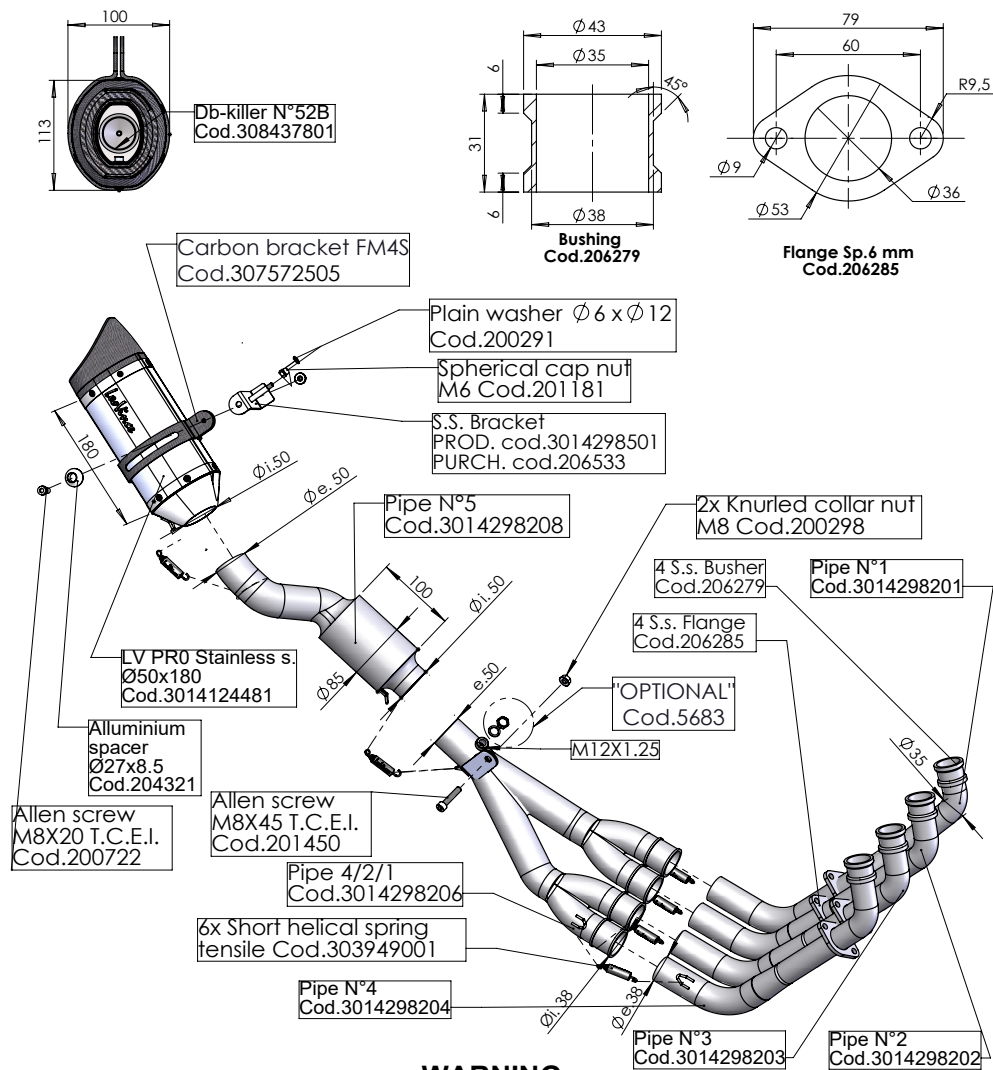

WARNING

it is advisable to optimize the carburation by remapping the stock ECU or by adopting an additional ECU unit.

ART. 14300E

HONDA CB650 R Neo Sports Cafè

(also fit 35kW version) (Fitting with original under cowl requires optional kit LeoVince Art.80004)

FULL SYSTEM 4/2/1 - LV PRO - STAINLESS S.

9. Introducir el silenciador en el colector final, comprobar la correcta orientación y vincularlo con el muelle restante en dotación.

10. Calzar la abrazadera en el silenciador y vincularla al soporte en inox montado precedentemente, utilizando los accesorios en dotación (ver despiece adjunto).

11. Conectar la sonda Lambda al silenciador del escape "LeoVince", atornillando la unión en el correspondiente punto situado en el colector final.

12. Controlar el apretado de los bulones, poner el motor en marcha, aguardar algunos minutos hasta que se alcance la temperatura de funcionamiento y comprobar que no haya fugas de gas.

13. Si está presente, vuelva a ensamblar la quilla Honda opcional.

14. Si el montaje se ha efectuado correctamente, los espacios ocupados por los colectores no deberán interferir con piezas del motor (radiador, base, carenas, etc.).

ADVERTENCIA:

Durante los primeros Km. de empleo, el silenciador del escape sufrirá unos asentamientos y es posible que se comprueben mínimos escapes de gas. Después de un recorrido de aproximadamente 100 km. es necesario efectuar un control del apretado de todos los tornillos.

REGLAJE:

La puesta a punto de este silenciador ha sido efectuada en la Fabrica Leovince sobre un banco de pruebas electrónico, con un vehículo en perfecto estado de uso y regulaciones standard.

MANTENIMIENTO:

Verificar periódicamente las uniones del silenciador y todos los elementos que puedan deteriorarse con el uso (material fonoabsorbente, guarniciones y otras piezas en goma) y sustituirlas periódicamente. Para la limpieza del silenciador se puede utilizar gasolina, gasóleo y alcohol. No se puede utilizar solventes de ningún tipo. Un eventual cambio del color del silenciador es normal con el uso y depende de la naturaleza de los materiales y del calor.

ESTÁ TERMINANTEMENTE PROHIBIDA

cualquier modificación y/o manipulación del silenciador de escape; en caso de realizarse, Belgrove Sp. z o.o. declina cualquier responsabilidad que pueda derivar de vicios, defectos y mal funcionamiento del producto manipulado y/o modificado.

Aconsejamos de efectuar el montaje cam el ayuda de un especialista

INSTRUCCIONES DE MONTAJE

LISTA DE COMPONENTES SUMINISTRADOS:

Comprobar la lista de componentes con el dibujo del producto presente en este manual.

PRECAUCIONES:

Antes de efectuar cualquier operación, hay que asegurarse de que la temperatura superficial del silenciador del escape no pueda causar daños al operario y/o a las piezas que no resisten el calor (carenas, tuberías, vainas etc.).

MONTAJE:

1. Si está montada, retirar la quilla Honda opcional y desconectar la sonda Lambda del sistema de escape original.
2. Desmontar completamente el escape original.
3. Calzar las bridas en la posición correcta y apretar los tornillos, respetando el par de torsión indicado por la casa fabricante.
4. Calzar luego los colectores primarios, comprobar su correcta orientación y fijarlos a las bridas con los muelles en dotación.
5. Introducir los colectores secundarios en los colectores primarios previamente instalados y asegurarlos con los resortes suministrados.
6. Introducir el colector final en los colectores primarios montados precedentemente y vincularlo con los muelles en dotación.
7. Fijar el soporte del colector al bastidor de la motocicleta con el tornillo suministrado.
8. Retire la chaveta como se muestra en la imagen y retire el pivote original. Insertar el soporte código 206533 y fijarlo con la arandela y la tuerca de sombrero M6 suministrada. (Foto 1-2)

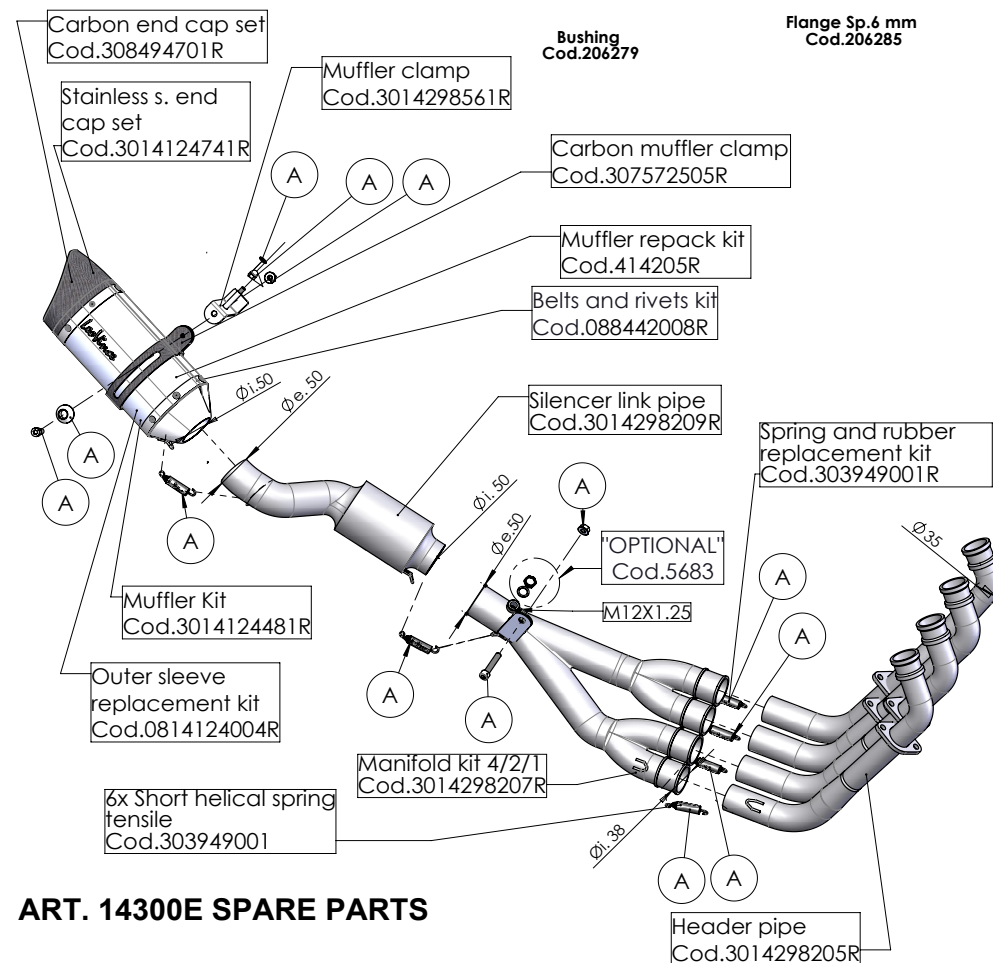
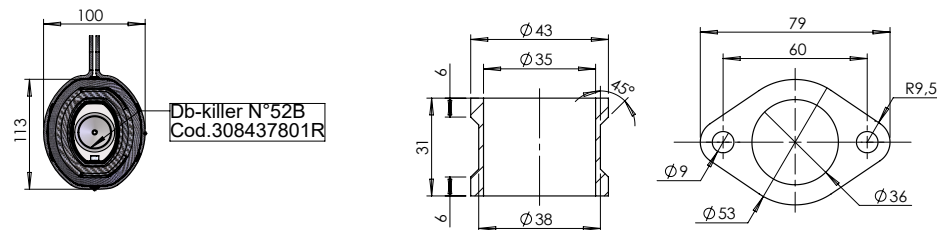

ART. 14300E SPARE PARTS

HONDA CB650 R Neo Sports Cafè

(also fit 35kW version) (Fitting with original under cowl requires optional kit LeoVince Art.80004)

(A) FITTING KIT Cod. 3014298601R

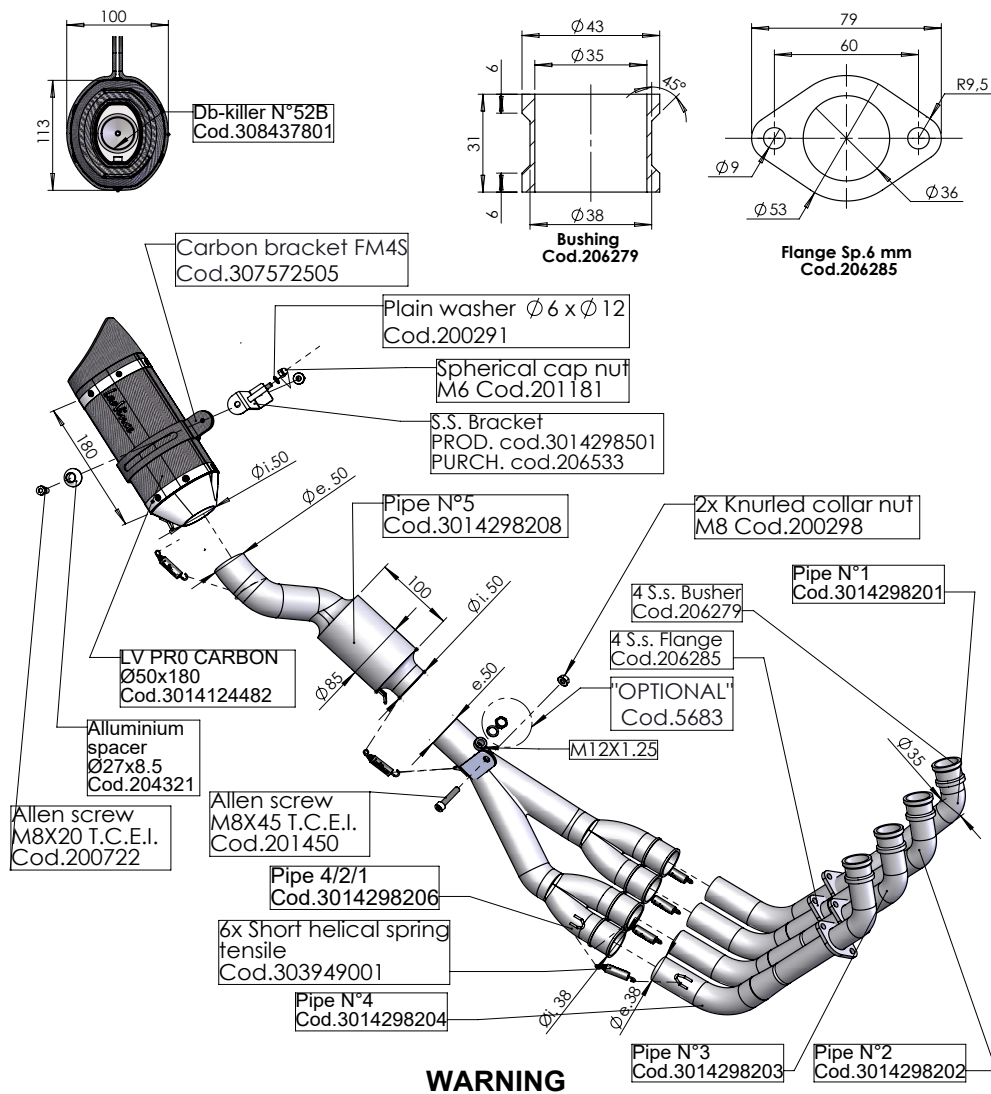

WARNING

it is advisable to optimize the carburation by remapping the stock ECU or by adopting an additional ECU unit.

ART. 14301E

HONDA CB650 R Neo Sport Café

(also fit 35kW version) (Fitting with original under cowl requires optional kit LeoVince Art.80004)

FULL SYSTEM 4/2/1 - LV PRO - CARBON

9. Den Schalldämpfer auf das finale Verbindungsrohr setzen, auf richtige Ausrichtung prüfen und durch die letzte beigefügte Feder befestigen.

10. Die Halteschelle auf den Schalldämpfer setzen und sie durch das beigefügte Befestigungsmaterial am zuvor montierten Edelstahl-Bügel befestigen (siehe beiliegende Zeichnung).

11. Die Lambda-Sonde an die "LeoVince"-Auspuffanlage anschließen. Dabei ist der Anschluß in die dafür vorgesehene Aufnahme am Sekundär-Auspuffkrümmer anzuschrauben.

12. Den festen Sitz der Verschraubungen prüfen, den Motor anlassen und kurz danach, sobald die Betriebstemperatur erreicht ist, prüfen, dass kein Gas austritt.

13. Falls vorhanden, montieren Sie den optionalen Honda Bugspoiler.

14. Bei ordnungsgemäßer Montage kommt der Auspuff nicht mit den Motorteilen in Berührung (Kühler, Motorblock, Gehäuse usw.).

ZUR BEACHTUNG:

Während der ersten gefahrenen km fährt sich die gesamte Auspuffanlage ein und es ist möglich, daß sich minimale Gasaustritte bemerkbar machen. Nach etwa 100 km Fahrt müssen alle Schrauben überprüft werden und ggf nachgezogen werden.

EINSTELLUNG:

Die Vergasereinstellung bei der Montage dieses Schalldämpfers wurde im Leovince-Werk auf einem elektronischen Prüfstand mit einem Fahrzeug in perfektem Benutzungszustand und mit der vom Werk vorgesehenen Regulierung vorgenommen.

WARTUNG:

Bitte überprüfen Sie in regelmäßigen Abständen die Anschlüsse des Schalldämpfers und alle verschleißanfälligen Elemente (Schalldämmungsmaterial, Dichtungen u. andere Gummiteile) und die von Zeit zu Zeit austauschen. Zur Reinigung des Schalldämpfers Benzin, Gasöl oder Alkohol benutzen. Keine Lösemittel verwenden. Eine eventuelle Verfärbung des Schalldämpfers kann beim normalen Gebrauch auftreten und ist kein Grund zur Reklamation

VERBOTEN IST jegliche Veränderung bzw. Eingriffe am Auspuff-Schalldämpfer: bei Zuwiderhandlung lehnt Belgrove Sp. z o.o. jegliche Verantwortung infolge von Schäden, Defekten und mangelnder Funktionsfähigkeit des veränderten Produktes ab.

Wir empfehlen, dass die montage mit der hilfe von spezialisten durchgeführt wird



MONTAGEANLEITUNGEN

BESTANDTEILE-LISTE:

Maßgeblich ist die in diesem Heft enthaltene Komponentenliste und die Zeichnung des Produktes.

VORSICHTSMASSNAHMEN:

Bitte vergewissern Sie sich vor jeder Benutzung, daß die Oberflächentemperatur der Auspuffanlage keine Gefahr für den Benutzer bzw. für die nicht hitzebeständigen Teile (Verkleidungen, Leitungen, Ummantelungen usw.) darstellt.

MONTAGE:

1. Wenn vorhanden, entfernen Sie den optionalen Honda Bugspoiler und demontieren Sie die Lambda-Sonde von der Original-Auspuffanlage.
2. Demontieren Sie die komplette Original-Auspuffanlage.
3. Die Flansche in die richtige Position setzen und die Schrauben gemäß dem vom Hersteller angegebenen Anziehmoment festziehen.
4. Die Primär-Auspuffkrümmer montieren, auf richtige Ausrichtung prüfen und durch die beigefügten Federn an den Flanschen befestigen.
5. Stecken Sie den Sekundär-Auspuffkrümmer in die zuvor montierten Primär-Auspuffkrümmer und sichern Sie diese mit den mitgelieferten Federn.
6. Das finale Verbindungsrohr in den zuvor montierten Sekundär-Auspuffkrümmer einsetzen und mit den beigefügten Federn befestigen.
7. Befestigen Sie die am Sekundär-Auspuffkrümmer angeschweißte Halterung mit der mitgelieferten Schraube am Motorradrahmen.
8. Entfernen Sie den Stift wie im Bild gezeigt und entfernen Sie den ursprünglichen Drehbolzen. Setzen Sie die Halterung Nr. 206533 ein und befestigen Sie ihn mit der mitgelieferten LeoVince-Unterlegscheibe und der Hutmutter M6. (Bilder 1-2)

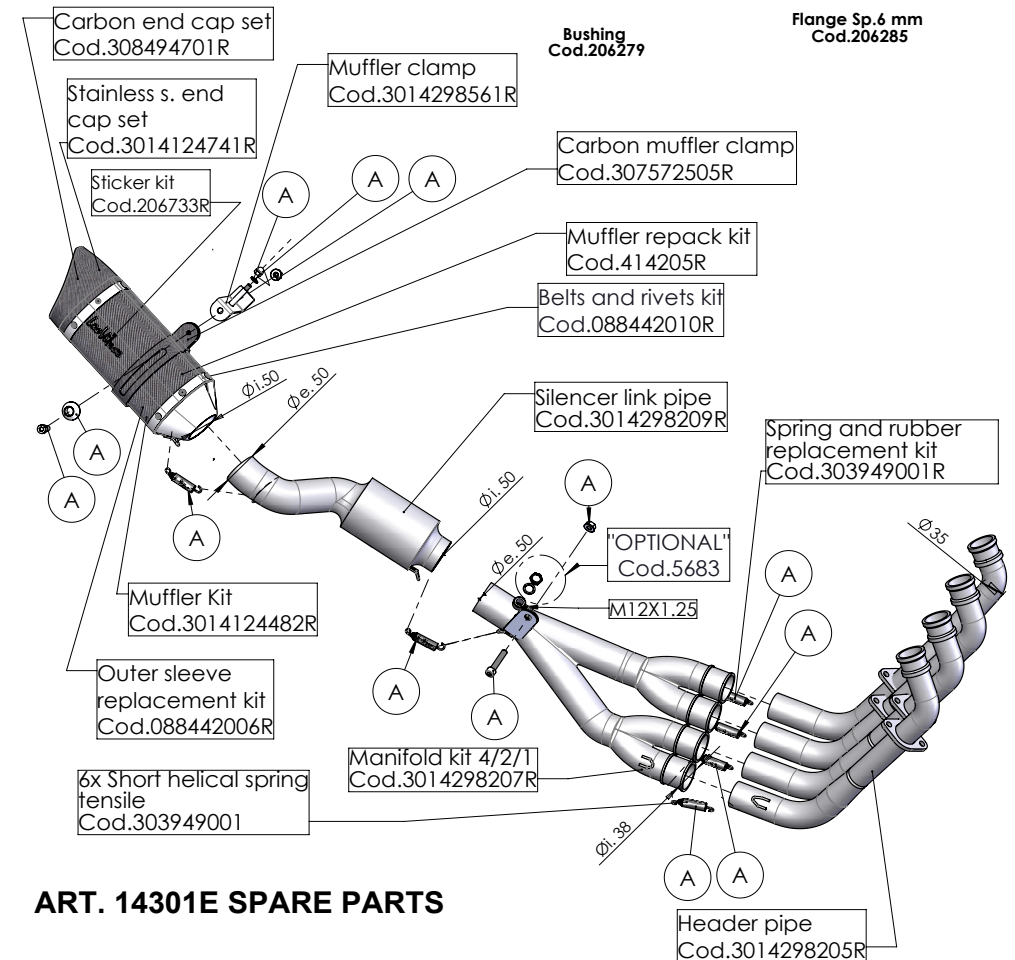
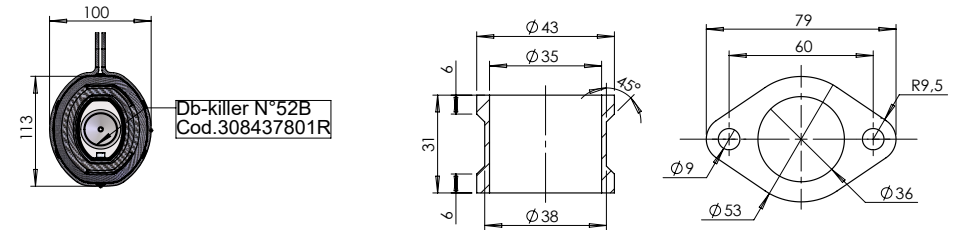

ART. 14301E SPARE PARTS

HONDA CB650 R Neo Sport Café

(also fit 35kW version) (Fitting with original under cowl requires optional kit LeoVince Art.80004)

(A) FITTING KIT Cod. 3014298601R



ISTRUZIONI DI MONTAGGIO

LISTA DEI COMPONENTI FORNITI:

Fare riferimento alla distinta componenti ed al disegno del prodotto presenti in questo libretto.

ATTENZIONE:

prima di effettuare qualsiasi operazione accertarsi che la temperatura superficiale del blocco motore e dell'impianto di scarico sia tale da non procurare danni all'operatore e/o alle parti non resistenti al calore (carene, tubazioni, guaine ecc.).

INSTALLAZIONE:

1. Se presente, asportare il puntale sottomotore Honda opzionale e scollegare la sonda Lambda dall'impianto di scarico originale.
2. Rimuovere tutto l'impianto di scarico originale. Rimuovere solamente il silent block sinistro di sostegno al collettore (si toglie con le mani, liberato dalla rimozione del collettore).
3. Calzare le flange nella posizione corretta e serrare le viti rispettando la coppia di serraggio indicata dalla casa costruttrice.
4. Calzare i collettori primari, verificare il loro corretto orientamento e fissarli alle flange con le molle in dotazione.
5. Inserire i collettori secondari nei collettori primari precedentemente montati e fissarli con le molle in dotazione.
6. Inserire il collettore finale nei collettori secondari precedentemente montati e vincolarlo con le molle in dotazione.
7. Fissare la staffa di sostegno del collettore al telaio mediante la minuteria in dotazione.
8. Rimuovere la copiglia come da immagine 1 e sfilare il perno originale. Inserire la staffa cod. 206533 fissandola con rondella e dado a testa cieca M6 di nostra fornitura. (Foto 1-2)

9. Emboîter le silencieux sur le collecteur final, vérifier son orientation et le fixer à l'aide du ressort restant.

10. Monter le collier de serrage sur le silencieux et le fixer au support en acier inox monté précédemment à l'aide des petites pièces fournies (voir illustration ci-jointe).

11. Brancher la sonde Lambda à l'échappement "LeoVince", en vissant le raccord sur le point spécifique du collecteur final.

12. Vérifier le serrage de la boulonnerie, démarrer le véhicule, attendre quelques minutes que la température de fonctionnement ait été atteinte et vérifier l'absence de fuites de gaz.

13. S'il est présent, remonter le sabot accessoire d'origine Honda.

14. Si le montage a été correctement effectué, les dimensions des collecteurs ne doivent pas interférer avec toute partie du moteur (radiateur, carter cylindre, carènes, etc.).

IMPORTANT:

Pendant les premiers km d'utilisation, l'échappement se positionnera. Il est possible qu'il y ait de légères fuites de gaz. Un contrôle du serrage de tous les boulons doit être fait après 100 km.

REGLAGE:

La mise au point de ce silencieux est faite dans l'usine Leovince sur un banc d'essai électronique avec un véhicule en parfait état de marche et des réglages standards.

ENTRETIEN:

Vérifier périodiquement les fixations du silencieux et tous les éléments susceptibles de s'abîmer avec le temps (matériau de fonoabsorption, joint et autres pièces en caoutchouc) et les remplacer périodiquement. Pour le nettoyage du silencieux, on peut utiliser de l'essence, du gazole ou de l'alcool. Absolument éviter tout type de solvant solvant. Un éventuel changement de couleur du silencieux est dû à une utilisation normale et provient de la nature des matériaux et de la chaleur.

IL EST ABSOLUMENT INTERDIT de modifier le silencieux d'échappement; dans le cas contraire, Belgrove Sp. z o.o. décline toute responsabilité.

Nous conseillons d'effectuer le montage a l'aide personnel specialise



NOTICE DE MONTAGE

LISTE DES PIÈCES FOURNIES:

Se référer à la liste des pièces et au croquis du produit inclus dans cette notice .

ATTENTION:

Avant d'effectuer toute opération, vérifier que le pot d'échappement est bien froid afin d'éviter toute brûlure et toute détérioration aux pièces (carénage, tubes, gaines, etc.).

MONTAGE:

1. S'il est présent, retirez le sabot accessoire d'origine Honda et débranchez la sonde lambda de la ligne d'échappement d'origine.
2. Démontez complètement la ligne d'échappement d'origine. Ne retirer que le silent-bloc gauche supportant le collecteur (il peut être retiré à la main, libéré de la dépose du collecteur).
3. Placer correctement les brides et serrer les vis en respectant le couple de serrage indiqué par le constructeur.
4. Emboîter ensuite les collecteurs primaires, vérifier leur orientation et les fixer sur les brides à l'aide des ressorts fournis.
5. Insérer les tubes collecteurs secondaires dans les collecteurs primaires déjà installés et fixez-les avec les ressorts fournis.
6. Insérer le tube collecteur final dans les collecteurs secondaires précédemment montés et les fixer à l'aide des ressorts fournis.
7. Fixer la patte de fixation entre l'échappement et le cadre de moto à l'aide de la vis fournie.
8. Retirez la goupille comme indiqué sur l'image et enlevez la goupille de support d'origine. Insérer le support code 206533 et le fixer avec la rondelle et l'écrou borgne M6 LeoVince. (Photos 1-2)

9. Insérer le silenciatore sul collettore finale, verificare il corretto orientamento e vincolarlo con la restante molla in dotazione.

10. Calzare la fascetta sul silenziatore e vincolarla alla staffa in inox precedentemente montata, utilizzando la minuteria in dotazione (vedi illustrazione allegata).

11. Collegare la sonda Lambda all'impianto di scarico "LeoVince", avvitando l'attacco nell'apposito punto posto sul collettore finale

12. Verificare il serraggio della bulloneria, avviare il motore, attendere alcuni minuti che sia raggiunta la temperatura di funzionamento e verificare che non vi siano fughe di gas.

13. Se presente, rimontare il puntale sottomotore originale.

14. Se il montaggio è effettuato correttamente, gli ingombri dei collettori non devono interferire con parti del motore (radiatore, basamento, carene ecc.).

NOTA BENE:

durante i primi km di utilizzo l'impianto di scarico, subirà degli assestamenti ed è possibile che si verifichino minime fughe di gas. Dopo una percorrenza di circa 100 km è necessario effettuare un controllo del serraggio di tutta la bulloneria.

REGOLAZIONE:

la messa a punto di questo silenziatore è stata effettuata nello stabilimento Leovince su banco di prova elettronico con un veicolo in perfetto stato di utilizzo e regolazioni standard.

MANUTENZIONE:

verificare periodicamente gli attacchi del silenziatore e tutti gli elementi che possono deteriorarsi con l'uso (materiale fonoassorbente, guarnizioni e altre parti in gomma) e provvedere alla loro periodica sostituzione. Per la pulizia del silenziatore è possibile utilizzare benzina, gasolio ed alcool. Non possono essere usati solventi di alcun tipo. Un eventuale cambiamento del colore del silenziatore è dato da un utilizzo normale e dipende dalla natura dei materiali e dal calore.

E' VIETATA ogni modifica o manomissione del silenziatore di scarico; qualora eseguita, la Belgrove Sp. z o.o. declina ogni responsabilità derivante da vizi, difetti e cattivo funzionamento del prodotto manomesso o modificato.

É consigliato per il montaggio l'ausilio di personale specializzato



FITTING INSTRUCTION

LIST OF SUPPLIED PARTS:

Refer to the list of components and the product drawing included in this booklet.

WARNING:

before carrying out any work on the exhaust, check that its surface has cooled so that it will not damage components, which are not heat-resistant (such as fairing, hoses, rubber sleeves, etc.), or the operator.

INSTALLATION:

1. If present, remove the optional Honda under cowl, and disconnect the Lambda probe from the original exhaust system.
2. Remove the entire original exhaust system. Only remove the left silent block supporting the collector (it can be removed by hand, freed from the removal of the collector).
3. Fit the flanges to the right position, and then tighten the screws by applying the driving torque specified by the manufacturer.
4. Fit the primary manifolds, check their orientation is correct and then secure them to the flanges with the supplied springs.
5. Insert the mid-pipes into the previously installed primary collectors and secure them with the supplied springs.
6. Insert the end manifold into the previously assembled mid-pipes and secure them with the supplied springs.
7. Attach the manifold support bracket to the motorcycle frame using the supplied screw.
8. Remove the pin as shown in the images and remove the original pivot pin. Insert the bracket code 206533 and fasten it with the supplied LeoVince washer and cap-nut M6. (Photos 1-2)

9. Insert the silencer to the end manifold, verify its correct orientation and secure it with the remaining spring supplied.

10. Fit the strap to the silencer and secure it to the previously assembled stainless steel bracket using the supplied findings (see the enclosed drawing).

11. Connect the Lambda probe to the “LeoVince” exhaust system, by tightening its connection to the proper position on the end manifold.

12. Check the tightening of nuts and bolts. Start the engine, wait a few minutes until the correct running temperature has been reached and check there is no gas leakage.

13. If present, reassemble the original under cowl.

14. If assembly has been correctly undertaken, the overall dimensions of the manifolds should not interfere with the engine parts (radiator, cylinder block, fairings, etc.).

IMPORTANT:

During the first km of running, the exhaust system needs breaking-in; therefore, slight gas leakage might occur. After approximately 100 Km, check all the fasteners.

ADJUSTEMENT:

This silencer has been developed by Leovince on an electronic dynamometer using a vehicle in perfect condition, and in standard trim

MAINTENANCE:

From time to time, check all the brackets and fasteners, which could be affected by use (sound-deadening material, seals and other rubber parts) and replace them periodically. The silencer may be cleaned using gasoline, diesel oil or alcohol. Absolutely avoid the use of any kind of solvent. It is normal for there to be some discolouration of the silencer, which is the result of heat and the nature of the materials used.

IT IS FORBIDDEN to modify silencers. Whatever form this may take, Belgrove Sp. z o.o. declines any responsibility for defects, problems, or malfunction, arising from the use of any product which has been modified or tampered with.

We suggest the fitting to be made by professionals