

TN3126 - KN3126

SUZUKI GSX-8S (2023)

PARAMOTORE SPECIFICO - SPECIFIC ENGINE GUARD - PARE-CARTER SPECIFIQUE - SPEZIFISCHER STURZBÜGEL - DEFENSA DE MOTOR ESPECÍFICA - PARAMOTOR ESPECÍFICO

| N° | Descrizione/Description | Caratteristiche/Features | Codice/Code | Quantità/Quantity |
|----|---|-------------------------------------|------------------------|-------------------|
| 1 | Paramotore - Engine Guard Pare-carter - Sturzbuegel Defensa De Moto - Paramotor | - | TN3126DXV TN3126SXV | 2(Right; Left) |
| 2 | Vite - Screw - Vis - Schraube Tornillo - Parafuso | TCES M12x50 | 1250TCES | 2 |
| 3 | Vite - Screw - Vis - Schraube Tornillo - Parafuso | TCES M10x70 | 1070TCES | 2 |
| 4 | Rondella In Gomma - Rubber Washer Rondelle En Gomme - Gummischeibe Arandela De Goma - Arruela De Borracha | Foro Ø13,5mm / Esterno Ø20mm Sp.2mm | Z2500 | 2 |
| 5 | Distanziale - Spacer Entretoise - Distanzstueck Distanciador - Espaçador | - | V918 | 2 |
| 6 | Distanziale Ribassato - Lowered Spacer Entretoise Abaissée - Abgesenkter Abstandshalter espaciador rebajado - espaçador rebaixado | - | V1094 | 2 |
| 7 | Distanziale - Spacer Entretoise - Distanzstueck Distanciador - Espaçador | Ø24x18 Foro 10,5mm | C24L18F10,5T | 2 |
| 8 | Coprivite - Screw Cap Cache Vis - Stopsschraube Tapa Tornillo - Capa do Parafuso | - | Z817 | 2 |
| 9 | Tappo - Cap - Fiche - Stecker Enchufe - Capa | - | 25TAP12 | 2 |
| 10 | Componenti Originali - Original Parts Parties Originales - Original Bauteile Componentes Originales - Componentes Originais | - | - | - |

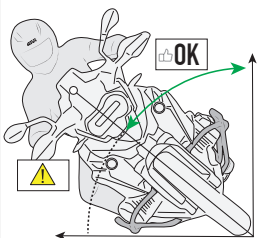

IT_ Paramotore progettato in modo tale da non essere il primo elemento a toccare terra con il veicolo in configurazione originale. Rilevamenti effettuati con veicolo aggiornato al 29/09/2023

EN_ Engine guard designed so that it is not the first element to touch the ground with the vehicle in its original configuration. Analysis conducted with updated vehicle at 29/09/2023.

DE_ Sturzbügel, der so konstruiert ist, dass er nicht als erstes Element den Boden berührt, wenn das Fahrzeug in Originalkonfiguration ist. Messungen mit zum 29.09.2023 aktualisiertem Fahrzeug durchgeführt

FR_ Pare-carter conçu de manière à ne pas être le premier élément à toucher le sol avec le véhicule dans sa configuration d'origine. Enquêtes réalisées avec véhicule mis à jour au 29/09/2023

ES_ Defensa de motor diseñado de tal manera que no sea el primer elemento en tocar tierra con el vehículo en la configuración original. Mediciones efectuadas con el vehículo actualizado al 29/09/2023

PT_ Protetor de motor elaborado para não ser o primeiro elemento a tocar o piso com o veículo na configuração original. Vistorias realizadas com veículo atualizado em 29/09/2023

IT_ Si raccomanda di fare eseguire il montaggio ad un meccanico qualificato.
Nel caso in cui sulle viti originali sia presente del frenafiletto, ripristinarlo durante il montaggio dell'accessorio.

EN_ We recommend fitting by a qualified mechanic.
If there is threadlocker on the original screws, use threadlocker when mounting the accessory.

DE_ Wir empfehlen, dass die Montage von einem Fachmechaniker durchgeführt wird.
Falls sich auf den Originalschrauben Schraubensicherungs-Klebstoff befand, sollte dieser auch bei der Montage des Zubehörs wieder aufgetragen werden.

FR_ Il est recommandé de faire le montage par un mécanicien qualifié.
Si du frein filet est présent sur les vis d'origine, l'appliquer également lors du montage de l'accessoire.

ES_ Se recomienda realizar el montaje por un mecánico cualificado.
En caso de que el fijador de roscas se encuentre presente en los tornillos originales, colocarlo nuevamente en el montaje del accesorio.

PT_ Recomendamos a fixação por um mecânico qualificado
Se houver trava rosca nos parafusos originais, inserir novamente durante a montagem do acessório.

ISTRUZIONI DI MONTAGGIO - MOUNTING INSTRUCTIONS
INSTRUCTIONS DE MONTAGE - BAUANLEITUNG
INSTRUCCIONES DE MONTAJE - INSTRUÇÕES DE MONTAGEM

TN3126 - KN3126

SUZUKI GSX-8S (2023)

PARAMOTORE SPECIFICO - SPECIFIC ENGINE GUARD - PARE-CARTER SPECIFIQUE - SPEZIFISCHER STURZBÜGEL - DEFENSA DE MOTOR ESPECÍFICA - PARAMOTOR ESPECÍFICO

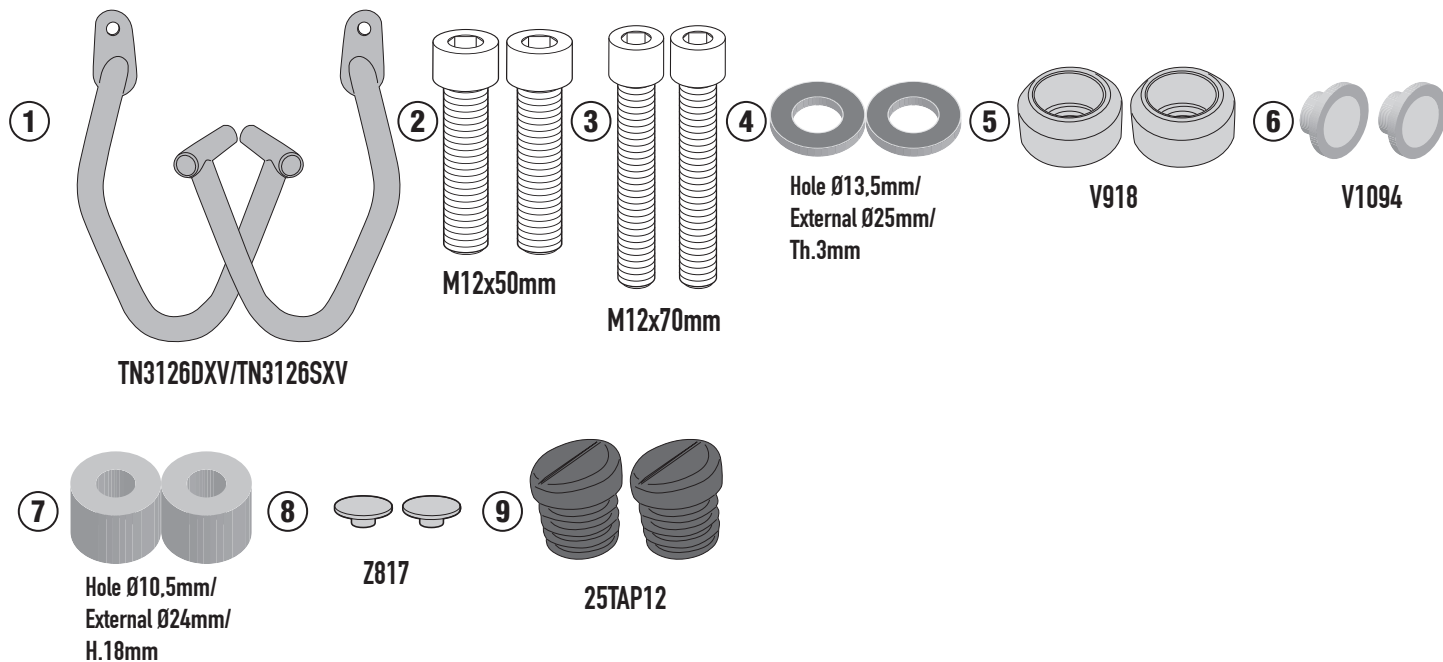

- ATTENZIONE : STRINGERE LE VITI SOLO DOPO AVER ULTIMATO IL CORRETTO POSIZIONAMENTO DEI COMPONENTI
- CAUTION : TIGHTEN THE SCREW ONLY AFTER COMPONENTS HAVE BEEN PLACED IN THEIR CORRECT POSITIONS.
- ATTENTION : SERRER LES VIS QUE LORSQUE LES COMPOSANTS ONT ÉTÉ MISES EN POSITION CORRECTE.
- ACHTUNG : SCHRAUBE ERST DANN ANZUZIEHEN, WENN DIE KOMPONENTEN POSITIONIERT SIND.
- ATENCIÓN : APRETAR LOS TORNILLOS SOLO DESPUES DE HABER ULTIMADO EL CORRECTO POSICIONAMIENTO DE LOS COMPONENTES.
- CUIDADO : APERTAR O PARAFUSO SOMENTE DEPOIS QUE COMPONENTES FORAM COLOCADOS NAS POSIÇÕES CORRETAS.

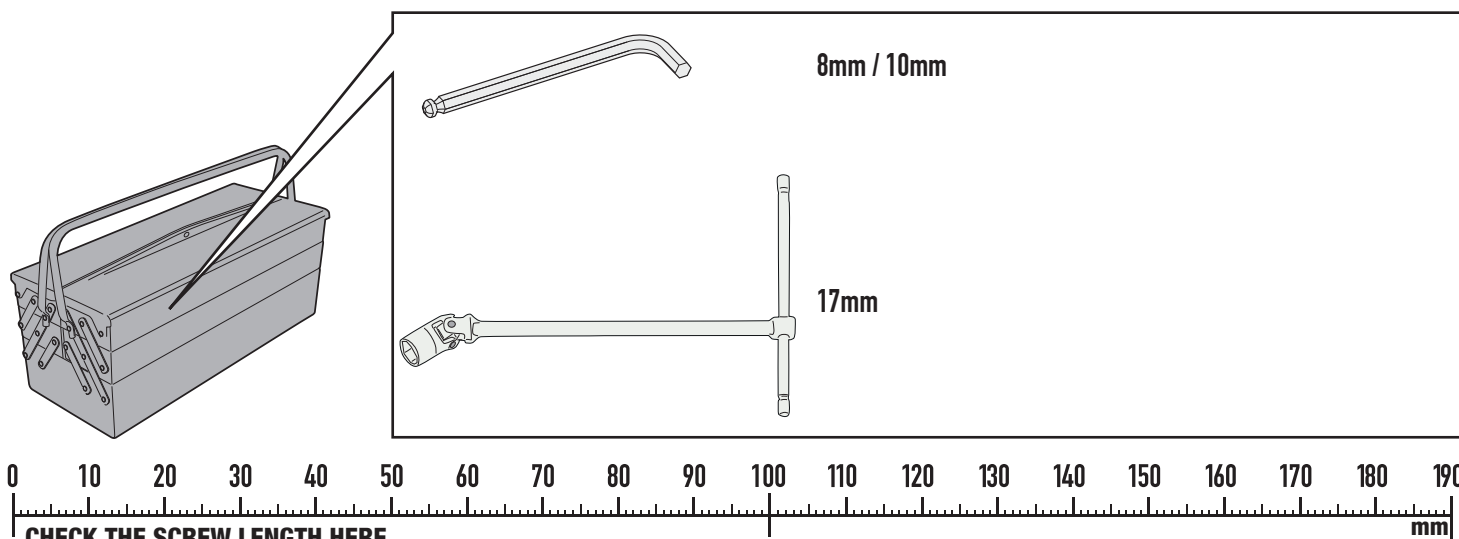

ISTRUZIONI DI MONTAGGIO - MOUNTING INSTRUCTIONS
INSTRUCTIONS DE MONTAGE - BAUANLEITUNG
INSTRUCCIONES DE MONTAJE - INSTRUÇÕES DE MONTAGEM

TN3126 - KN3126

SUZUKI GSX-8S (2023)

PARAMOTORE SPECIFICO - SPECIFIC ENGINE GUARD - PARE-CARTER SPECIFIQUE - SPEZIFISCHER STURZBÜGEL - DEFENSA DE MOTOR ESPECÍFICA - PARAMOTOR ESPECÍFICO

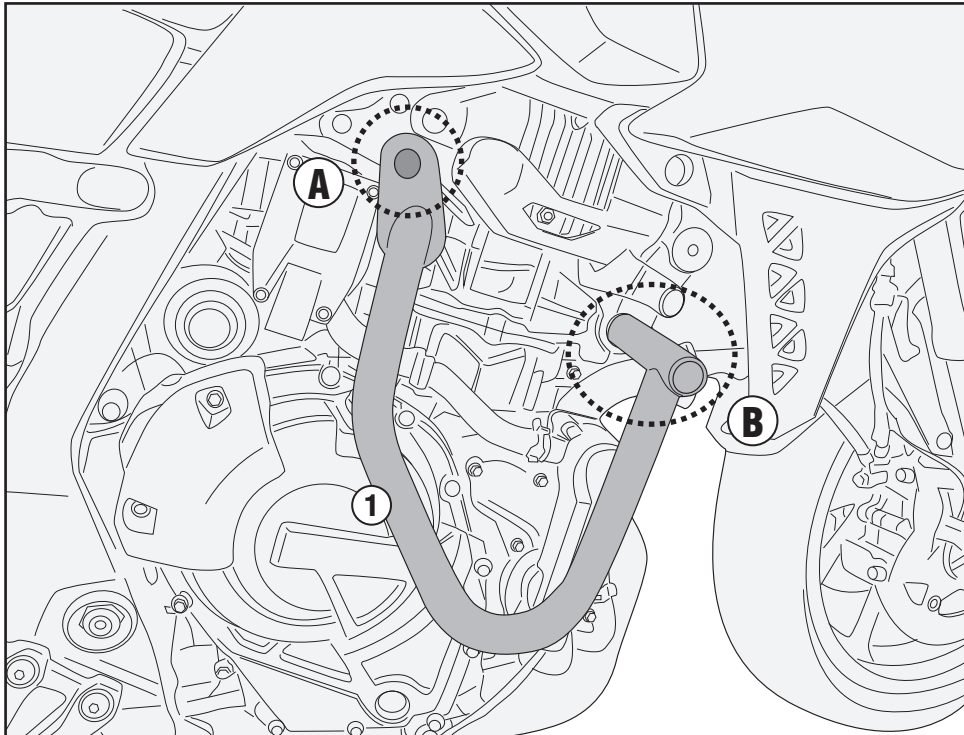

- ATTENZIONE AL VERSO DEL DISTANZIALE
 - PAY ATTENTION TO THE DIRECTION OF THE SPACER
 - ATTENTION AU SENS DE L'ENTRETOISE
 - ACHTEN SIE AUF DIE RICHTUNG DES ABSTANDSHALTERS
 - PRESTE ATENCIÓN A LA DIRECCIÓN DEL ESPACIADOR
 - PRESTE ATENÇÃO NA DIREÇÃO DO ESPAÇADOR

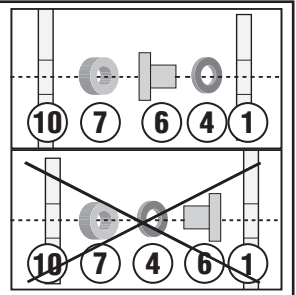

RIGHT SIDE/ LEFT SIDE

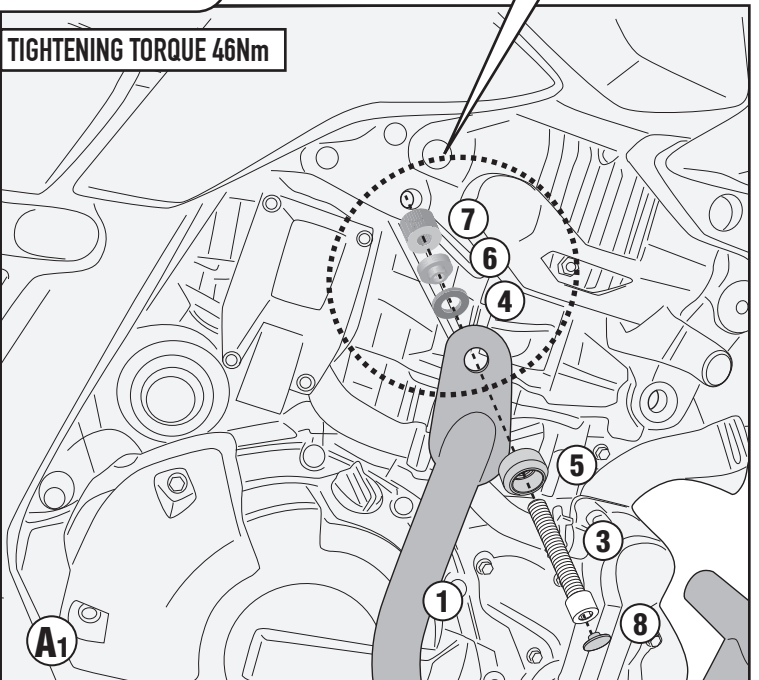
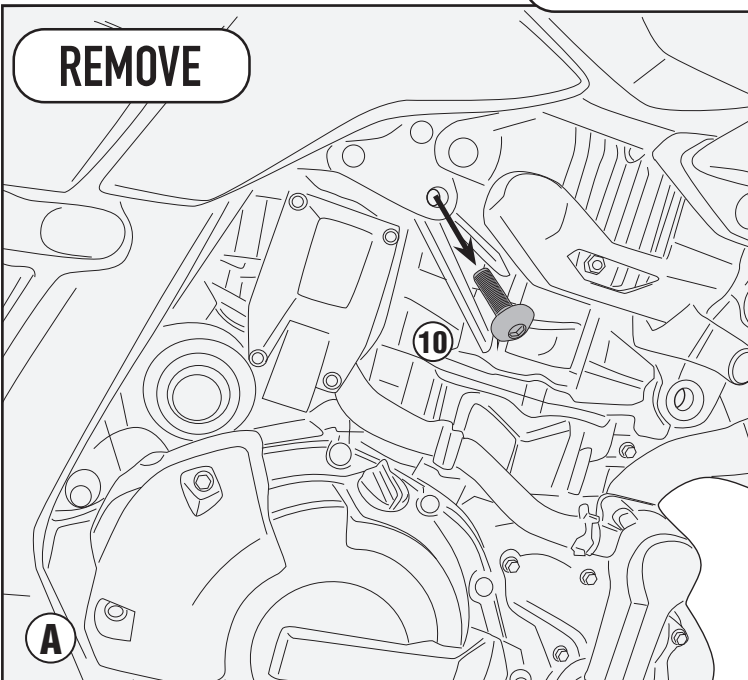

TN3126 - KN3126

SUZUKI GSX-8S (2023)

PARAMOTORE SPECIFICO - SPECIFIC ENGINE GUARD - PARE-CARTER SPECIFIQUE - SPEZIFISCHER STURZBÜGEL - DEFENSA DE MOTOR ESPECÍFICA - PARAMOTOR ESPECÍFICO

RIGHT SIDE

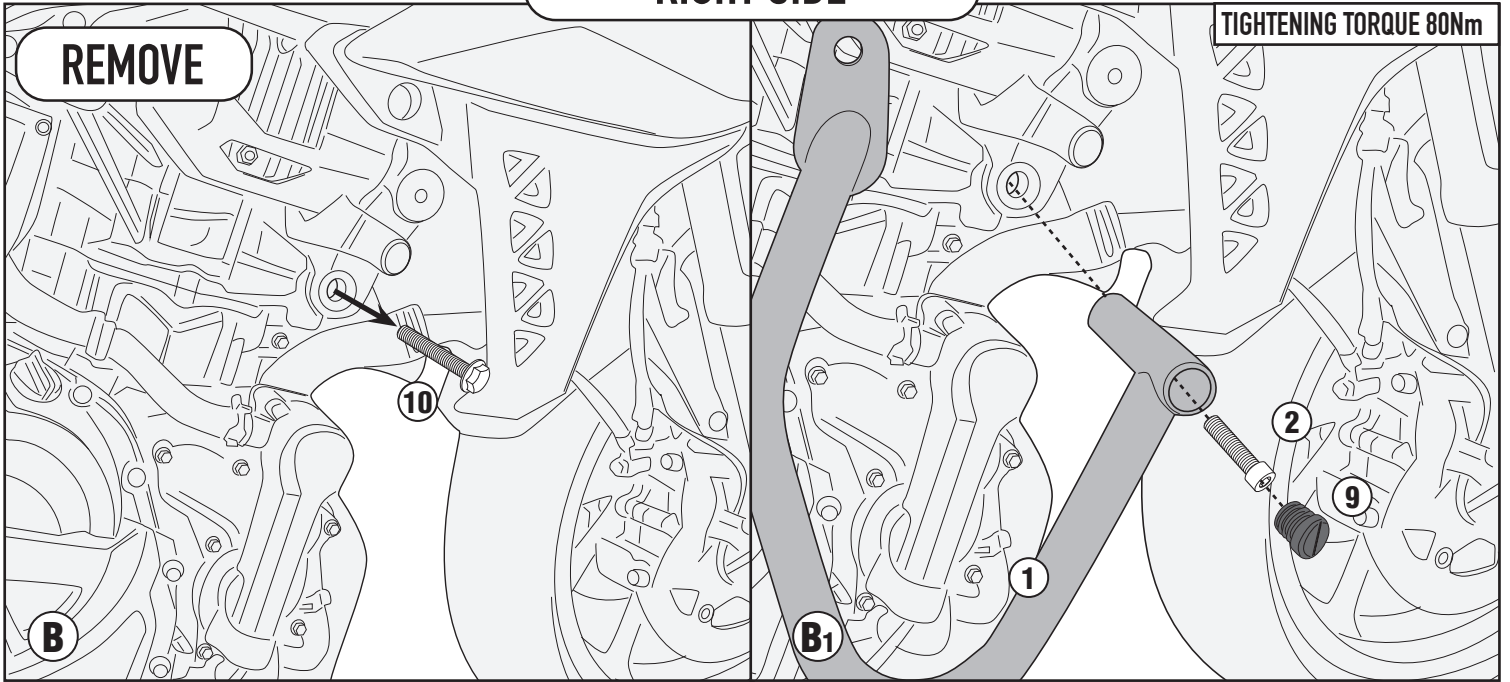

LEFT SIDE

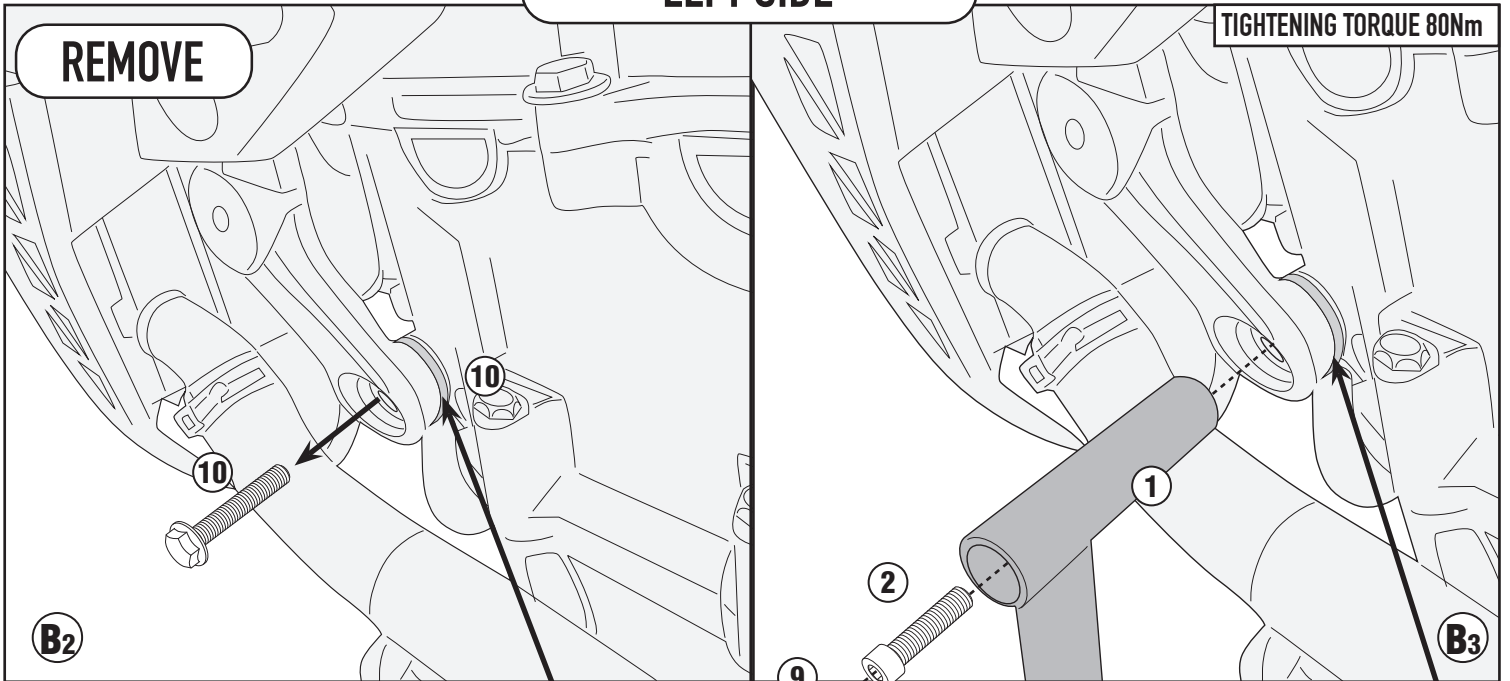

- NON RIMUOVERE LA RONDELLA ORIGINALE
- DO NOT REMOVE THE ORIGINAL WASHER
- NE PAS RETIRER LA RONDELLE D'ORIGINE
- ENTFERNEN SIE NICHT DIE ORIGINAL-UNTERLEGSCHIBE
- NO QUITAR LA ARANDELA ORIGINAL
- NÃO RETIRE A ARRUELA ORIGINAL



- NON RIMUOVERE LA RONDELLA ORIGINALE
- DO NOT REMOVE THE ORIGINAL WASHER
- NE PAS RETIRER LA RONDELLE D'ORIGINE
- ENTFERNEN SIE NICHT DIE ORIGINAL-UNTERLEGSCHIBE
- NO QUITAR LA ARANDELA ORIGINAL
- NÃO RETIRE A ARRUELA ORIGINAL